

Instrukcja obsługi do elementów sterujących do ogrzewań Eberspächer



Eberspächer

Eberspächer Sp. z o.o.
Wysogotowo k. Poznania
ul. Okrężna 17
62-081 Przeźmierowo
tel. (061) 81 61 850
fax (061) 81 61 860

Instrukcja dotyczy następujących elementów sterujących:

- wyłącznik potencjometryczny**
- mini zegar**
- mini regulator**
- zegar modułowy**
- zdalne sterowanie TP 4**
- zdalne sterowanie TP 41**
- zdalne sterowanie TP 5**

Wyłącznik potencjometryczny

Wyłącznik potencjometryczny pracuje jako wyłącznik i jako potencjometryczny regulator temperatury jaką chcemy uzyskać w ogrzewanej przestrzeni w zakresie od 10 do 30 stopni Celsjusza.

W wyłączniku znajdują się dwie diody świecące czerwona do podświetlenia

wyłącznika i zielona sygnalizująca pracę urządzenia.

W przypadku pracy wyłącznika potencjometrycznego bez wyłącznika zegarowego na wyłączniku znajduje się tarcza skali posiadająca pozycję 0, jeżeli element włączającym jest wyłącznik zegarowy to na wyłączniku znajduje się tarcza skali bez pozycji 0.

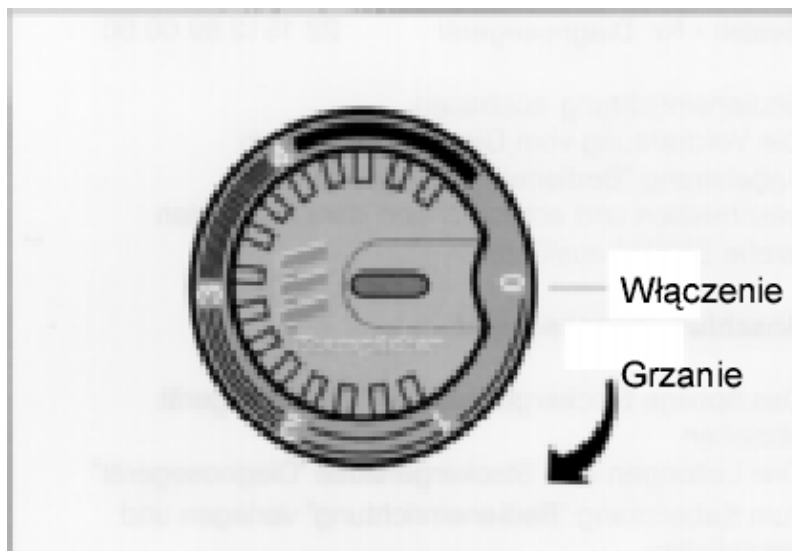

Regulacja temperatury

Regulacja temperatury odbywa się na wyłączniku

Poprzez odpowiednie ustawienie potencjometru.

Regulacja następuje w zakresie od 10 do 30 stopni Celsjusza.

W zależności od wielkości temperatury zadanej na wyłączniku potencjometrycznym i zmierzonej przez sterownik urządzenia grzewczego w ogrzewanej przestrzeni przez odpowiedni czujnik temperatury znajdujący się w ogrzewaniu urządzenie pracuje z odpowiednią mocą grzewczą na jednym ze stopni pracy aby uzyskać zadaną temperaturę a następnie ją utrzymać. Odbywa się to automatycznie bez konieczności ingerencji kierowcy, ponieważ czuwa nad tym elektroniczny sterownik urządzenia grzewczego.

Jeżeli urządzenie ma pracować w obiegu zewnętrznym należy zastosować dodatkowy zewnętrzny czujnik temperatury (odłączając czujnik temperatury zabudowany w urządzeniu, podłączenie patrz schemat elektryczny).

Zewnętrznego czujnika temperatury nie wolno mocować na nieizolowanej ścianie kabiny, nie należy także mocować go w miejscu narażonym na działanie promieni słonecznych lub przeciągów.

Mini zegar

1. Przycisk programowania
2. Przycisk zmniejszania wielkości
3. Przycisk zwiększania wielkości
4. Przycisk grzania
5. Wyświetlacz czasu
6. Wskaźnik włączonej pamięci
7. Wskaźnik grzania
8. Wskaźnik pamięci



Wskazówki ogólne ustawiania i programowania mini zegara

- Jeżeli w ciągu 15 sekund nie zostanie naciśnięty żaden przycisk, to wyświetlacz powraca do stanu początkowego wyświetlając aktualny czas.

- Przy ustawianiu czasu przyciskami (2) i (3) przy dłuższym wciśnięciu przycisku następuje szybsze przesuwanie czasu.

- Zegar ten umożliwia jednocześnie zaprogramowanie i aktywowanie trzech czasów włączenia, co oznacza, że urządzenie może trzy razy włączać się zgodnie z zaprogramowanymi czasami włączenia. Po przepracowaniu zaktywowanego czasu, aby urządzenie mogło ponownie włączyć się na przepracowany już czas, należy go ponownie zaktywować.

Programowanie mini zegara

Pierwsze ustawienie

Po podłączeniu napięcia zasilającego na wyświetlacz zostaną wyświetlone migająco wszystkie symbole. W tym momencie urządzenie grzewcze nie może zostać włączone, najpierw należy bowiem ustawić aktualny czas:

Nacisnąć przycisk (1) - symbol aktualnego czasu miga. Ustawić aktualny czas przyciskami (2) i (3). Nacisnąć ponownie przycisk (1) w celu zatwierdzenia aktualnego czasu - miga dwukropek .

Ustawianie aktualnego czasu

Nacisnąć przycisk (1) dłużej niż 3 sekundy, miga symbol czasu, ustawić aktualny czas przyciskami (2) i (3). W celu zatwierdzenia aktualnego czasu nacisnąć ponownie przycisk (1) krócej niż 5 sek., aktualny czas zostanie wskazany, dwukropek miga.

Wskazówka

Jeżeli po ustawieniu czasu przycisk (1) wciśniemy na czas dłuższy niż 5 sekund, to zegar przejdzie w tryb programowania czasu pracy urz'żenia.

Ustawianie czasu pracy

Nacisnąć przycisk (1) i przytrzymać dłużej niż 3 sekundy - aktualny czas miga - nie naciskać teraz

żadnego przycisku - po chwili zegar przeskoczy w stan wskazania czasu pracy urządzenia.

Na wyświetlaczu miga symbol grzania i czas pracy, który można zmieniać przyciskami (2) i (3) w zakresie od 10 do 120 minut. Po wybraniu czasu pracy urządzenia wcisnąć przycisk (1). Na wyświetlaczu pojawi się aktualny czas. Dwukropek miga.

Programowanie godziny włączenia urządzenia

Poprzez 1-, 2 lub 3 krotne przyciśnięcie przycisku (1) wywołuje się 1-, 2 lub 3 pamięć. Przy pomocy przycisków (2) i (3) można ustawić wybrany czas włączenia urządzenia.

Aktywowanie i dezaktywowanie wybranego programu następuje przyciskiem (4).

Po zaktywowaniu programu pojawia się na wyświetlaczu symbol "ON".

Przy zaktywowanym czasie 1-, 2 lub 3 na wyświetlaczu pojawia się odpowiedni symbol 1, 2 lub 3.

Obsługa mini zegara

Włączanie urządzenia

Wcisnąć przycisk (4). Wyświetlacz wskazuje pozostały czas grzania w minutach oraz symbol (7).

Wyłączenie urządzenia

Wcisnąć przycisk (4). Urz'żenie wyłączy się po trwającym około 3 minut przedmuchu.

Na wyświetlaczu zostanie wskazany aktualny czas.

Praca ciągła urządzenia

Wcisnąć przycisk (3) i przytrzymać wciśnięty następnie nacisnąć przycisk (4). W tej chwili urządzenie będzie pracować w trybie ciągłym do momentu jego manualnego wyłączenia poprzez ponowne naciśnięcie przycisku (4).

Miniregulator AIRTRONIC

1. Pokrętko wyboru wstępnej temperatury
- lewy ogranicznik ok. 8°C - mała ilość ciepła
- prawy ogranicznik ok. 34°C - duża ilość ciepła
2. Grzanie
3. Czerwona LED - kontrola ogrzewania
4. Wyłączanie (nie w połączeniu z minizegarem)
5. Wentylacja
6. Niebieska LED - kontrola wentylacji

Nr katal. 22 1000 32 07 00

Miniregulator przeznaczony jest do sterowania zainstalowanym w pojeździe ogrzewaniem na požądane temperatury. Miniregulator można stosować niezależnie lub w połączeniu z minizegarem.

Miniregulator stosowany niezależnie

Uruchomienie ogrzewania - rodzaj pracy „ogrzewanie”:

Przyciskiem '2' uruchamia się ogrzewanie w trybie pracy „ogrzewanie” (praca ciągła). Pożądaną temperaturę można nastawić pokrętkiem '1'. Jeśli ogrzewanie znajduje się w trybie pracy „ogrzewanie”, świeci się czerwona dioda kontrolna.

Uruchomienie ogrzewania - rodzaj pracy „wentylacja”:

Przyciskiem '5' uruchamia się ogrzewanie w trybie pracy „wentylacja” (praca ciągła). Pokrętko '1' nie spełnia żadnej funkcji w tym trybie pracy. Jeśli ogrzewanie znajduje się w trybie pracy „wentylacja”, świeci się niebieska dioda kontrolna.

Wyłączenie ogrzewania:

Ogrzewanie wyłącza się przyciskiem '4'. Po zakończeniu ogrzewania, względnie wentylacji gaśnie odpowiednia dioda.

Miniregulator w połączeniu z minizegarem

Jeśli w pojeździe instaluje się miniregulator razem z minizegarem, minizegar przejmuje funkcję włączania / wyłączania. Informacje o programowaniu podane są w załączonej instrukcji obsługi minizegara

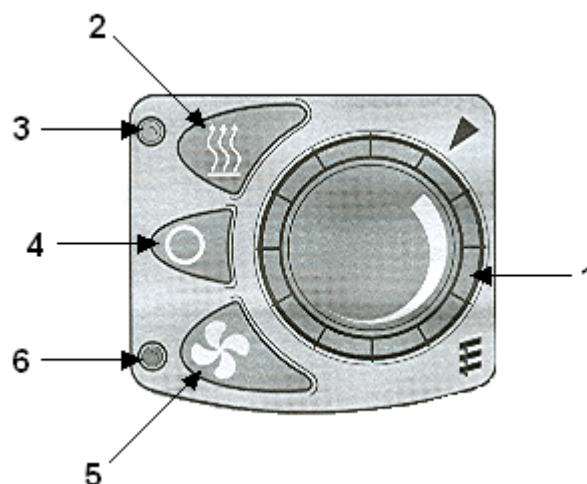

Wskazówka:

W połączeniu z minizegarem przycisk '4' nie pełni żadnej funkcji. Włączanie / wyłączanie ogrzewania odbywa się tylko za pośrednictwem minizegara.

a) Ogrzewanie jest wyłączone (minizegar nieczynny)

Jeśli ogrzewanie jest wyłączone, istnieje możliwość wyboru wstępnej rodzaju pracy: ogrzewania lub wentylacji za pomocą miniregulatora. Samo ogrzewanie można włączyć tylko za pomocą minizegara.

Wybieranie na miniregulatorze rodzaju pracy: „ogrzewanie”

Przyciskiem '2' wybiera się tryb pracy „ogrzewanie” - wybór wstępny zostaje zapisany. Pożądaną temperaturę można nastawić wstępnie regulatorem temperatury. Na potwierdzenie zapala się na ok. 3s. czerwona dioda. Ogrzewanie nie zostaje jednak uruchomione.

Wybór wstępny na miniregulatorze rodzaju pracy: „wentylacja”

Przyciskiem '5' wybrać rodzaj pracy „wentylacja” - wybór wstępny zostaje zapisany. Potencjometr '1' w tym trybie pracy nie spełnia żadnej funkcji. Na potwierdzenie zapala się na ok. 3 sekundy niebieska dioda. Ogrzewanie nie zostaje jednak uruchomione.

b) Ogrzewanie zostaje włączone (czynny minizegar)

Przyciskiem ZAŁ / WYŁ na minizegarze włącza się ogrzewanie w zapamiętanym (wybranym wstępnie przez miniregulator) trybie pracy (ogrzewanie / wentylacja). Jeśli ogrzewanie jest w trybie pracy: „ogrzewanie” świeci się czerwona dioda kontrolna, natomiast w trybie pracy: „wentylacja” - niebieska dioda.

Przełączanie miniregulatorem rodzajów pracy: ogrzewanie / wentylacja

Przyciskiem ZAL / WYL na minizegarze włącza się ogrzewanie w zapamiętanym (wybranym wstępnie przez miniregulator) rodzaju pracy (ogrzewanie / wentylacja). Jeśli ogrzewanie znajduje się w trybie pracy: „ogrzewanie”, świeci się czerwona dioda kontrolna. Zostaje zaktualizowany wybór wstępny rodzaju pracy. Tryb pracy: „ogrzewanie” kończy się z opóźnieniem.

Przyciskiem '5' włącza się tryb pracy: „wentylacja”. W momencie jego aktywności nie działają funkcje regulatora do wyboru wstępnego. Jeżeli ogrzewanie jest w trybie pracy: „wentylacja”, dla celów kontrolnych zapala się niebieska dioda. Zostaje zaktualizowany wybór wstępny rodzaju pracy. Tryb pracy: „wentylacja” kończy się z opóźnieniem.

Zmiana temperatury pożądaney na miniregulatorze:

Zmiany temperatury pożądaney można w każdym momencie dokonać regulatorem do wyboru wstępnego w trakcie ogrzewania.

Praca awaryjna - błąd przy wyborze wstępnym rodzaju pracy:

Nie można było zapisać wyboru wstępnego rodzaju pracy. Czerwona dioda miga przez około 10 sekund. Następnie miniregulator przełącza na pracę awaryjną (wybór wstępny rodzaju pracy: „ogrzewanie”). Ogrzewanie pozostaje wyłączone. Pracę awaryjną można anulować poprzez ponowny wybór wstępny lub resetowanie napięcia (wyciągnąć bezpiecznik).

Jeśli podczas pracy awaryjnej ogrzewanie zostanie włączone przez minizegar, miga wtedy czerwona dioda. Ogrzewanie znajduje się w trybie pracy: „ogrzewanie”. Podczas pracy awaryjnej niemożliwa jest zmiana rodzajów pracy. Ogrzewanie można wyłączyć tylko za pomocą minizegara.

Zegar modułowy

1. Przycisk ustawiania aktualnego czasu
2. Przycisk aktywowania pamięci
3. Przycisk grzania
4. Przycisk zmniejszanie wielkości
5. Przycisk zwiększanie wielkości
6. Wskaźnik pamięci
7. Symbol modułu zdalnego sterowania
8. Wyświetlacz czasu i dnia tygodnia
9. Symbol temperatury
10. Wskaźnik pracy urządzenia



Zegar dla urządzeń powietrznych posiada dodatkowo potencjometr do regulacji temperatury w zakresie od 10 do 30 stopni. Po podłączeniu zasilania do zegara wyświetlacz miga wszystkimi swoimi symbolami. W takiej sytuacji urządzenie nie może zostać uruchomione przy pomocy zegara.

Pierwsze ustawianie godziny i dnia tygodnia

1. Wcisnąć przycisk z symbolem zegara (1), wyświetlacz wskazuje migającą godzinę 12:00
2. Przy pomocy przycisków ze strzałkami (4) i (5) ustawić aktualną godzinę.

Gdy ustawiona godzina przestanie migać, zostanie ona zapamiętana przez zegar.

W tej chwili zacznie migać dzień tygodnia, który można ustawić w tej chwili również przy pomocy klawiszy ze strzałkami. Gdy ustawiony dzień tygodnia przestanie migać, zostanie on zapamiętany przez zegar.

Przy włączonym zapłonie pojazdu wyświetlacz wskazuje godzinę i dzień tygodnia.

Po wyłączeniu zapłonu godzina jest wskazywana jeszcze przez 15 sekund.

Występuje to tylko wtedy, gdy do zegara jest podłączony sygnał od stacyjki pojazdu.

Zmiana ustawień zegara

Wcisnąć przycisk z symbolem zegara (1) i przytrzymać wciśnięty do chwili, gdy godzina będzie migać.

Dalej postępować jak wyżej.

Praca urządzenia przy wyłączonym zapłonie bez programowania.

Praca urządzenia jest sygnalizowana symbolem grzania na wyświetlaczu (10).

Włączenie urządzenia

Krótkotrwałe wcisnąć przycisk z symbolem grzania (1). Urządzenie włączy się i rozpocznie odliczać czas grzania

120 minut. Czas ten został fabrycznie ustawiony przez producenta zegara. Czas ten może zostać jednorazowo lub trwale zmieniony.

Jednokrotna zmiana czasu pracy urządzenia

Po włączeniu urządzenia skrócenie czasu pracy przyciskiem strzałka w lewo (4).

Wydłużenie czasu pracy strzałka w prawo (5). Maksymalny czas pracy 120 minut.

Trwała zmiana czasu pracy urządzenia

Poniższe czynności wykonać przy niepracującym ogrzewaniu.

Wcisnąć i przytrzymać przez około 3 sekundy przycisk ze strzałką w lewo (4) do czasu, gdy na wyświetlaczu zacznie migać czas grzania (fabryczne ustawienie 120 minut). Czas można zmienić przy pomocy klawiszy ze strzałkami (4) i (5).

Skrócenie strzałka w lewo, wydłużenie strzałka w prawo.

W chwili gdy czas grzania przestanie migać, zostanie on trwale zapamiętany.

Wyłączenie urządzenia

Przez krótkotrwałe wciśnięcie przycisku z symbolem grzania

(3) następuje wyłączenie urządzenia. Fizyczne wyłączenie urządzenia nastąpi po zakończeniu jego przedmuchu trwającego 3 minuty.

Praca urządzenia przy włączonym zapłonie bez programowania.

Włączenie urządzenia

Wcisnąć krótkotrwałe przycisk z symbolem grzania (3), urządzenie uruchamia się, wskaźnik na wyświetlaczu (10) wskazuje pracę urządzenia.

Urządzenie pozostaje tak długo w trybie pracy, jak długo włączony jest zapłon pojazdu. Po wyłączeniu zapłonu urządzenie pracuje jeszcze przez 15 minut. Czas ten można zmienić przy pomocy klawiszy ze strzałkami (3) i (4).

Programowanie pracy urządzenia

Programowanie i aktywowanie włączenia urządzenia. Przyciskać przycisk z symbolem P (2)

tak często, aż zostanie wybrana żądana pamięć (miganie cyfry numeru pamięci 1, 2 lub 3)

Wcisnąć krótkotrwałe przycisk ze strzałką (4) lub (5) w celu przejścia zegara w tryb programowania (miganie czasu włączenia).

Przy pomocy klawiszy ze strzałkami (4) lub (5) wybrać godzinę włączenia urządzenia, a następnie, gdy przestanie

ona migać wybrać dzień tygodnia.

Po wybraniu i zapamiętaniu godziny i dnia włączenia urządzenia nowe ustawienia pozostają w pamięci zegara.

Aktywacja wybranej pamięci następuje w chwili, gdy przyciskiem z symbolem P (2) wybierzemy żądaną pamięć.

Ustawienie neutralne pamięci

Tak długo przyciskać przycisk z literą P (2), aż na wyświetlaczu nie będzie wyświetlany żaden numer pamięci.

Wskazywanie temperatury

Po podłączeniu czujnika temperatury zewnętrznej istnieje możliwość odczytania temperatury zmierzonej przez

ten czujnik. Przy włączonym zapłonie przez jednokrotne przyciśnięcie przycisku z symbolem zegara (1), temperatura

(9) będzie wyświetlana do czasu ponownego przyciśnięcia przycisku (1) lub do chwili wyłączenia zapłonu.

Długotrwałe wskazanie temperatury przy wyłączonym zapłonie następuje po dwukrotnym wciśnięciu przycisku z

symbolem zegara, temperatura będzie wskazywana przez 15 sekund.

Uwaga !

Chwilowe zaniki napięcia w instalacji elektrycznej nie zakłócają pracy zegara, dłuższy brak napięcia powoduje

rozprogramowanie zegara (miganie wszystkich symboli na wyświetlaczu).

W tym przypadku konieczne jest ponowne ustawienie zegara.

Przy włączonym zapłonie pojazdu godzina i dzień tygodnia są trwale wyświetlane (8).

Po wyłączeniu zapłonu czas i dzień tygodnia są jeszcze wyświetlane przez 15 sekund.

Możliwa jest współpraca zegara z dodatkowym modulem zdalnego sterowania radiowego.

W chwili wystąpienia usterki w pracy urządzenia przy włączonym zapłonie miga symbol ogrzewania na wyświetlaczu i wyświetlany jest cyfrowy kod usterki (informacja dla punktu serwisowego).

Zdalne sterowanie radiowe

Zdalne sterowanie radiowe TP 4

Zdalne sterowanie radiowe TP 4 pozwala na włączenie lub wyłączenie ogrzewania postojowego drogą radiową na odległość do 1000 m. Odbiornik zdalnego sterowania TP 4 współpracuje wyłącznie z zegarem modułowym.

Instrukcja zapamiętywania nadajnika zdalnego sterowania przez odbiornik

W celu zapamiętywania nadajnika zdalnego sterowania przez odbiornik należy wykonać następujące czynności:

- ustawić aktualny czas na zegarze
- włączyć zapłon
- wcisnąć przycisk zegara ze strzałką w prawo (5) i przytrzymać wciśnięty.

W tym momencie zniknie z wyświetlacza wskazanie aktualnego czasu, widoczny będzie jedynie pulsujący symbol anteny. Teraz należy nacisnąć jeden z przycisków znajdujący się w nadajniku.

Jeżeli sygnał nadajnika zostanie przez odbiornik odebrany i zapamiętany, to symbol anteny na wyświetlaczu zegara

(7) przestanie pulsować i będzie trwale wyświetlany. Każdy odbiornik może zapamiętać do 4 nadajników, które muszą być indywidualnie zapamiętane przez odbiornik zdalnego sterowania w w/w sposób.

Praca zdalnego sterowania

Nadajnik zdalnego sterowania wysyła do odbiornika sygnał włączający lub wyłączający ogrzewanie postojowe drogą radiową na odległość ponad 1000 m w wolnej przestrzeni przy bezpośredniej widoczności obu anten.

Jeżeli zdalne sterowanie wykorzystywane jest w terenie zabudowanym, to jego zasięg może się

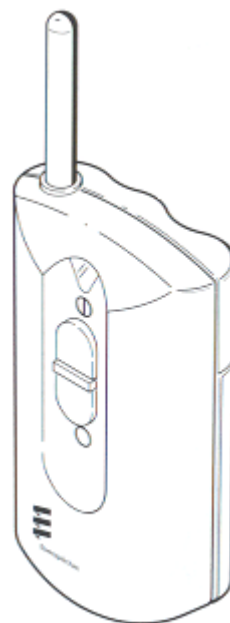

zmniejszyć ze względu na występujące przeszkody pomiędzy antenami nadajnika i odbiornika.

Włączanie ogrzewania pilotem zdalnego sterowania

Po naciśnięciu przycisku włączającego (górny przycisk) nadajnik wysyła do odbiornika sygnał włączenia urządzenia

przez czas od 3 do 4 sekund. W tym czasie dioda kontrolna w nadajniku świeci się.

Ogrzewanie zostaje włączone i pracuje w zależności od zapamiętanego przez zegar czasu pracy od 10 do 120 minut.

Ogrzewanie wyłączy się automatycznie po przepracowaniu ustawionego na zegarze czasu.

Wyłączanie ogrzewania pilotem zdalnego sterowania

W celu wcześniejszego wyłączenia ogrzewania postojowego należy nacisnąć przycisk wyłączający (dolny przycisk). Po

jego naciśnięciu nadajnik wysyła w czasie od 3 do 4 sekund sygnał wyłączający ogrzewanie postojowe.

Jeżeli napięcie zasilające zegar zostanie odłączone i zegar ulegnie rozprogramowaniu, to należy ponownie

przeprowadzić operację zapamiętywania nadajnika przez odbiornik.

Montaż baterii do nadajnika zdalnego sterowania

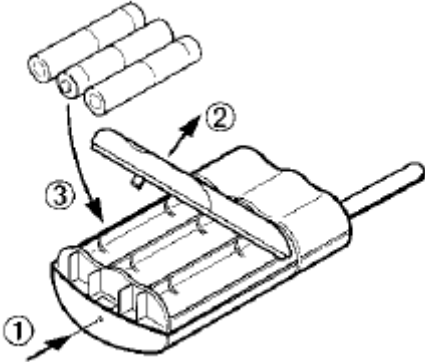

Zdalne sterowanie radiowe TP 41

Zdalne sterowanie radiowe TP 41 (wygląd taki jak TP4) pozwala na włączenie lub wyłączenie ogrzewania postojowego drogą radiową na odległość do 1000 m. Odbiornik zdalnego sterowania może występować jako jedyny wyłącznik sterujący pracą ogrzewania postojowego. Odbiornik może współpracować z wyłącznikiem - przyciskiem lub mini zegarem.

Instrukcja zapamiętywania nadajnika zdalnego sterowania przez odbiornik

W celu zapamiętywania nadajnika zdalnego sterowania przez odbiornik należy wykonać następujące czynności:

Dla wyłącznika przycisku

Wcisnąć wyłącznik - przycisk, który zostanie podświetlony, w ciągu 3 sekund należy nacisnąć przycisk włączenia ogrzewania na nadajniku zdalnego sterowania (górny przycisk). Po rozpoznaniu i zapamiętaniu sygnału nadajnika przez odbiornik podświetlenie wyłącznika miga równomiernie przez 30 s, po czym zapala się na stałe. Oznacza, to że czas pracy ogrzewania jest ustawiony na 60 minut (ustawienie standardowe). Podczas 30 sekund, kiedy podświetlenie miga, można dokonać zmiany czasu pracy ogrzewania.

Jednokrotne naciśnięcie wyłącznika (długi cykl migania) czas pracy 120 minut, dwukrotne naciśnięcie wyłącznika (krótki cykl migania) czas pracy 30 minut.

Ponowne naciśnięcie wyłącznika ustala ponownie czas pracy na 60 minut.

W chwili, gdy wyłącznik przestanie migać oznacza to, że został ustalony czas włączenia ogrzewania, a nadajnik jest już zapamiętany przez odbiornik.

Dla mini zegara

- ustawić aktualny czas na mini zegarze (patrz instrukcja obsługi mini zegara)
- wcisnąć i przytrzymać przycisk dolnej strzałki a następnie wcisnąć przycisk

grzania (po prawej stronie). W tym momencie z wyświetlacza znika aktualny czas i migają na wyświetlaczu tylko dwie kreski. Teraz należy nacisnąć przycisk włączenia ogrzewania na nadajniku (górny przycisk).

Jeżeli nadajnik zostanie rozpoznany i zapamiętany przez odbiornik, to na wyświetlaczu pojawi się ponownie wyświetlanie aktualnego czasu.

Regulacja czasu pracy ogrzewania od 10 do 120 minut (patrz instrukcja obsługi mini zegara).

Każdy odbiornik może zapamiętać do 4 nadajników, które muszą być indywidualnie zapamiętane przez odbiornik zdalnego sterowania w w/w sposób.

Praca zdalnego sterowania

Nadajnik zdalnego sterowania wysyła do odbiornika sygnał włączający lub wyłączający ogrzewanie postojowe drogą radiową na odległość ponad 1000 m w wolnej przestrzeni przy bezpośredniej widoczności obu anten. Jeżeli zdalne sterowanie wykorzystywane jest w terenie zabudowanym, to jego zasięg może się zmniejszyć ze względu na występujące przeszkody.

Włączanie ogrzewania pilotem zdalnego sterowania

Po naciśnięciu przycisku włączającego (górny przycisk) nadajnik wysyła do odbiornika sygnał włączenia urządzenia przez czas od 3 do 4 sekund. W tym czasie dioda kontrolna w nadajniku świeci się.

Ogrzewanie zostaje włączone i pracuje w zależności od zapamiętanego przez zegar czasu pracy od 10 do 120 minut lub czasu ustawionego przez wyłącznik - przycisk (30, 60 lub 120 minut).

Ogrzewanie wyłączy się automatycznie po przepracowaniu ustawionego na zegarze czasu.

Wyłączanie ogrzewania pilotem zdalnego sterowania





W celu wcześniejszego wyłączenia ogrzewania postojowego należy nacisnąć przycisk wyłączający (dolny przycisk). Po jego naciśnięciu nadajnik wysyła w czasie od 3 do 4 sekund sygnał wyłączający ogrzewanie postojowe.

Jeżeli napięcie zasilające zegar zostanie odłączone i zegar ulegnie rozprogramowaniu, to należy ponownie przeprowadzić operację zapamiętywania.









Zdalne sterowanie radiowe TP 5



Przyciski

-  Przycisk do aktywacji / deaktywacji części ruchomej
-  Przyciski do nastawiania czasu do przodu i przełączanie wyświetlacza
-  Przyciski do nastawiania czasu do tyłu i przełączanie wyświetlacza
-  Przycisk do aktywacji możliwości nastawiania
-  Przycisk do WŁĄCZANIA / WYŁĄCZANIA ogrzewania / wentylacji; Aktywacja / deaktywacja czasu wybranego wstępnie

Wskazania na wyświetlaczu

-  Aktualny czas, czas wybrany wstępnie i czas ogrzewania
-  Symbol wentylacji
-  Symbol połączenia radiowego
-  Symbol ogrzewania
-  Sygnalizacja stanu baterii
-  Symbol aktywnego czasu wybieranego wstępnie 1, 2 lub 3
-  Symbol trybu ciągłego ogrzewania / wentylacja
-  Wskazywanie temperatury
- 1 Antena
- 2 Zawieszka na kluczyki

Uwaga !

Należy chronić pilota przed niekorzystnymi warunkami zewnętrznymi np.: ekstremalnymi temperaturami (bezpośrednie działanie promieni słonecznych), wilgocią (deszcze, ciecze), czy uderzeniami. Przed wypraniem ubrania nie zapomnieć o wyciągnięciu pilota z kieszeni.

Ogólne wskazówki dotyczące obsługi pilota radiowego TP5

Jeżeli dostarczony czujnik temperatury nie zostanie podłączony, to nie będzie możliwe pokazanie temperatury na wyświetlaczu części przenośnej (pilota). Dlatego, aby móc w pełni skorzystać z funkcji urządzenia, zaleca się podłączenie czujnika temperatury.

- Podczas aktywacji pilota na wyświetlaczu, pod warunkiem podłączenia czujnika temperatury, pojawia się wartość temperatury. Przyciskami '3' i '4' można teraz przetestować różne opcje

wyświetlacza, funkcje nieaktywne są pomijane.

Na wyświetlaczu mogą pojawić się następujące informacje:

- urządzenie włączone (tryb pracy „Ogrzewanie” lub „Wentylacja”)
- pozostały czas pracy
- odpowiedniego trybu lub tryb ciągły z aktualnym czasem
- symbol dla aktywowanego numeru 1, 2, lub 3
- wartość temperatury
- aktualną godzinę
- Jeśli w ogrzewaniu podczas pracy występują zakłócenia (np. z powodu braku paliwa), są one wskazywane po ich wystąpieniu i aktywacji pilota jako 'Err'. Usunąć przyczynę zgodnie z instrukcją obsługi ogrzewania.
- Naciśnięcie przycisku '5' powoduje cofnięcie wyświetlacza '8' pilota do pokazania godziny lub pozostałego czasu

pracy (z wyjątkiem trybu programowania lub z „no co”).

- Podczas przeniesienia danych z części ruchomej (pilota) do części stacjonarnej pokazuje się symbol anteny.
- Naciśnięcie przycisku '5'(Power) na min. 2 sekundy deaktywuje pilota.
- Jeśli nie naciska się przycisków przez 10 s, pilot wyłącza się, dane nie są przejmowane.
- **Zakłócenie transmisji radiowej:**

Pojawienie się na wyświetlaczu napisu „no co” oznacza niemożliwość realizacji komunikacji, pilot wyłącza się po 2 sekundach.

Naciskając przycisk '7' można wyświetlić ostatnio nastawione dane.

Możliwe przyczyny zakłócenia: pilot jest poza zasięgiem (większa ilość budynków pomiędzy pilotem a odbiornikiem stacjonarnym), zakłócenia wskutek przesyłu radiowego o podobnej częstotliwości.

Zapobieganie: wybrać korzystniejszą pozycję pilota np. trzymać go możliwie wysoko pionowo i skierować w stronę pojazdu, nacisnąć przycisk '5'(Power) i przywrócić połączenie.

Wartości standardowe: Przy 1 - szym uruchomieniu, oraz wskutek przywrócenia wartości standardowych zostają nastawione wstępnie następujące funkcje:

- funkcje ogrzewania
- czas pracy 40 min.
- deaktywowany wybór wstępny
- wyłączone ogrzewanie

Uwaga!

Nie wszystkie ogrzewania posiadają funkcję wentylacji i wskazywania zakłócenia 'Err'.

Pierwsze uruchomienie

Włożyć baterię wchodzącą w zakres dostawy. Po pierwszym podłączeniu zasilania sieciowego zaprogramować część przenośną (pilota) na część stacjonarną i nastawić czas zegarowy zgodnie z późniejszym opisem.

Tryb programowania

Programowanie części przenośnej na część stacjonarną:

Warunki:

- wyłączone ogrzewanie
- nie aktywowany czas wybierania wstępnego

Jeżeli ogrzewanie jest włączone i/lub jest włączony czas wybierania wstępnego, ustawić z powrotem pilota na wartości standardowe, tak jak w opisie później, lub na krótko wyłączyć zasilanie części stacjonarnej.

Nacisnąć przycisk w pojeździe na ok. 3 do 5 sekund, aż jego oświetlenie przełączy się w tryb migania. Przyciskiem '5'(Power) aktywować pilota.

Przyciskami '3' i '4' można wybrać następujące funkcje:

- **C1** (dołączyć, względnie zaprogramować pilota)
- **C2** (zaprogramować tego pilota, wszystkie inne zostają skasowane)
- **C0** (przerwać programowanie)

Nacisnąć na ok. 2 sekundy przycisk '7', aż na wyświetlaczu zaświeci się symbol anteny.

W taki sam sposób kolejno można zaprogramować na część stacjonarną do 4 pilotów.

Zaprogramowane dane są na stałe zapisane w pamięci i nie ulegają wykasowaniu po odłączeniu akumulatora od pojazdu.

Funkcje nastawiania i obsługa pilota TP5

Aktywacja pilota

Aktywować pilota przyciskiem '5'(Power).

Jeśli podłączony jest czujnik temperatury, pojawia się na wyświetlaczu wskazanie temperatury.

Przyciskami '3' i '4' można zmieniać teraz różne opcje wyświetlacza, nieaktywne funkcje są pomijane.

Wskazywanie i nastawianie czasu zegarowego:

Aktywować pilota przyciskiem '5'(Power).

Jeśli przy aktywacji pilota **nie jest jeszcze nastawiony czas zegarowy (pierwsze uruchomienie)**, przechodzi się automatycznie do odpowiedniego menu nastawiania godziny.

Aktualny czas zegarowy można nastawić przyciskami '3' i '4'. Nacisnąć na ok. 2 s. przycisk '7', aż na wyświetlaczu zaświeci się symbol anteny - zapisany jest teraz aktualny czas zegarowy. Po odłączeniu części stacjonarnej od sieci pokładowej należy ponownie nastawić czas zegarowy.

Zmiana czasu zegarowego:

Aktywować pilota przyciskiem '5'(Power). Poprzez 2x naciśnięcie przycisku '6'(Programowanie) przechodzimy do menu nastawiania - na wyświetlaczu miga czas zegarowy.

Przyciskami '3' i '4' można teraz zmienić aktualny czas zegarowy.

Nacisnąć przycisk '7' na ok. 2s., aż na wyświetlaczu pojawi się symbol anteny (połączenia radiowego) - czas zegarowy jest teraz zapisany.

Włączenie ogrzewania:

Aktywować pilota przyciskiem '5'(Power). Nacisnąć przycisk '7' na ok. 2s., aż na wyświetlaczu pojawi się symbol anteny - ogrzewanie jest włączone.

Na wyświetlaczu wskazywany jest pozostały czas pracy lub symbol trybu ciągłego '∞' z aktualną

godziną oraz symbol trybu pracy: „ogrzewanie” lub „wentylacja”.

Parametry włączenia bezpośredniego:

Aktywować pilota przyciskiem ‘5’(Power).

Nacisnąć krótko przycisk ‘7’, uruchamiamy menu włączenia - na wyświetlaczu miga ‘czas włączenia’ (czas trwania grzania).

Przyciskami ‘3’ i ‘4’ można teraz nastawić czas włączenia (0:10 do 1:59 godz. lub tryb ciągły).

Wskazówka:

- przy wyłączonym ogrzewaniu - ustawienie pozostaje
- przy wyłączonym ogrzewaniu - ustawienie jednorazowe

Funkcja ogrzewania ciągłego pojawia się, skoro tylko zostanie przekroczona wartość 1:59 - na wyświetlaczu pojawia się symbol: ‘∞’ pracy ciągłej.

Wybieranie „ogrzewanie” / „wentylacja”:

Jeśli uruchomimy przycisk ‘6’ (Programowanie), możemy następnie przyciskami ‘3’ i ‘4’ wybierać między „ogrzewaniem” i „wentylacją”.

Jeżeli naciśniemy przycisk ‘7’ na min. 2s., aż na wyświetlaczu pojawi się ‘symbol anteny’, włączymy w ten sposób ogrzewanie.

Wyłączenie ogrzewania:

Aktywować pilota przyciskiem ‘5’(Power).

Nacisnąć przycisk ‘7’, aż na wyświetlaczu pojawi się ‘symbol anteny’. Ogrzewanie jest wyłączone.

Na wyświetlaczu wskazywany jest aktualny czas zegarowy.

Programowanie czasów wyboru wstępnego:

Należy przestrzegać poniższych wskazówek!

Identyczne czasy włączania

Jeżeli pod czasem wyboru wstępnego 1, 2 lub 3 są zaprogramowane identyczne czasy włączania, to ważny jest ostatni wpisany czas włączenia; ten czas kasuje podczas aktywowania już zapamiętany identyczny czas włączenia.

Przecinanie się czasów włączania (przykład)

Co się dzieje, kiedy ogrzewanie zostało włączone o godzinie 12.00 na czas 40 minut z funkcją „ogrzewanie” a zegar włączający jest zaprogramowany o godzinie 12.20 na 10 minut z funkcją „wentylacja”?

Funkcja „ogrzewanie” zostanie zastąpiona o godzinie 12.20 funkcją „wentylacja” (bieżąca funkcja „ogrzewanie” zostanie wykasowana). Ogrzewanie włączy się na 10 minut w funkcji „wentylacja”, a następnie wyłączy się.

Aktywować pilota przyciskiem ‘5’(Power)

Wcisnąć przycisk ‘6’ (Programowanie) - na wyświetlaczu pojawi się symbol P. Wybrać menu ustawienia poprzez krótkie naciśnięcie przycisku ‘7’ - na wyświetlaczu pojawi się migająca cyfra ‘1’. Przyciskami ‘3’ i ‘4’ można wybrać wstępnie czas 1, 2, lub 3.

Następnie nacisnąć przycisk ‘6’ (Programowanie) – zostaną wczytane dane zapisane w części stacjonarnej (połączenie radiowe), następnie migają na wyświetlaczu czas startu, symbol „ogrzewania”, względnie „wentylacji” i numer pamięci wyboru wstępnego.

Nastawić teraz klawiszami ‘3’ i ‘4’ czas startu. Następnie ponownie nacisnąć przycisk ‘6’ (Programowanie). Przyciskami ‘3’ i ‘4’ można aktywować / deaktywować wybór wstępny (on / off). Jeżeli czas wyboru wstępnego nie jest aktywowany, wskazywany jest symbol ‘off’.

Następnie ponownie nacisnąć przycisk ‘6’ (Programowanie). Przyciskami ‘3’ i ‘4’ nastawić teraz czas pracy (0:10 do 1:59).

Następnie ponownie nacisnąć przycisk ‘6’ (Programowanie). Przyciskami ‘3’ i ‘4’ można wybierać między funkcjami „ogrzewanie” i „wentylacja” – na wyświetlaczu pojawia się symbol „ogrzewania”, względnie „wentylacji”.

Jeżeli naciśnie się przycisk ‘7’ na ok. 2 s., aż na wyświetlaczu zaświeci się ‘symbol anteny’, zostaną zapisane nastawienia wyboru wstępnego w części stacjonarnej. Przekazanie danych do części stacjonarnej może nastąpić po każdym kroku programowania. Przy aktywowanym czasie wyboru wstępnego na wyświetlaczu pojawia się odpowiedni symbol „1, 2, lub 3”.

Przywrócenie wartości standardowych:

Aby wprowadzić ogrzewanie w określony stan, istnieje możliwość przywrócenia wartości standardowych (patrz, poprzednia strona).

Aktywować część ruchomą przyciskiem ‘5’(Power). 3x nacisnąć przycisk ‘6’ (Programowanie) - migają symbole na wyświetlaczu i nie jest wskazywany czas zegarowy. Nacisnąć przycisk ‘7’ na ok. 2 s., aż na wyświetlaczu pojawi się ‘symbol anteny’ - nastawione są wartości standardowe.

Wskazywanie stanu baterii w części przenośnej:

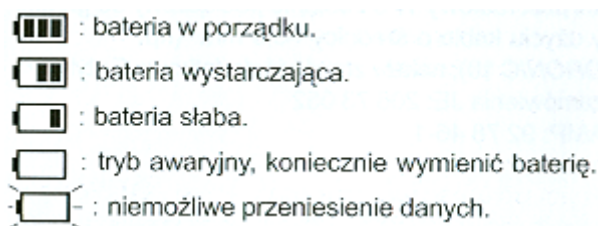

Włączanie lub wyłączanie bez użycia pilota:

Ogrzewanie można włączać (funkcja ogrzewania, czas pracy 40 min.) i wyłączać przyciskiem zainstalowanym w pojeździe.

Wskazania diody zainstalowanej w przycisku:

- dioda nie świeci się: ogrzewanie jest wyłączone;
- dioda świeci się: ogrzewanie jest włączone;
- dioda miga: system jest w trybie programowania;

Połączenie z miniregulatorem AIRTRONIC:

Przy połączeniu z TP5 miniregulator służy tylko do zadawania wartości żądanych temperatury. Na miniregulatorze należy stale wybierać rodzaj pracy ogrzewania (przy wyborze wentylacji praca ogrzewania nie może być aktywowana TP5).

Czerwona dioda w miniregulatorze służy tylko jako *wskazanie pracy* (ogrzewanie lub wentylacja), a nie *wskazanie rodzaju pracy* – rodzaj pracy wybiera się pilotem.